

# SG280

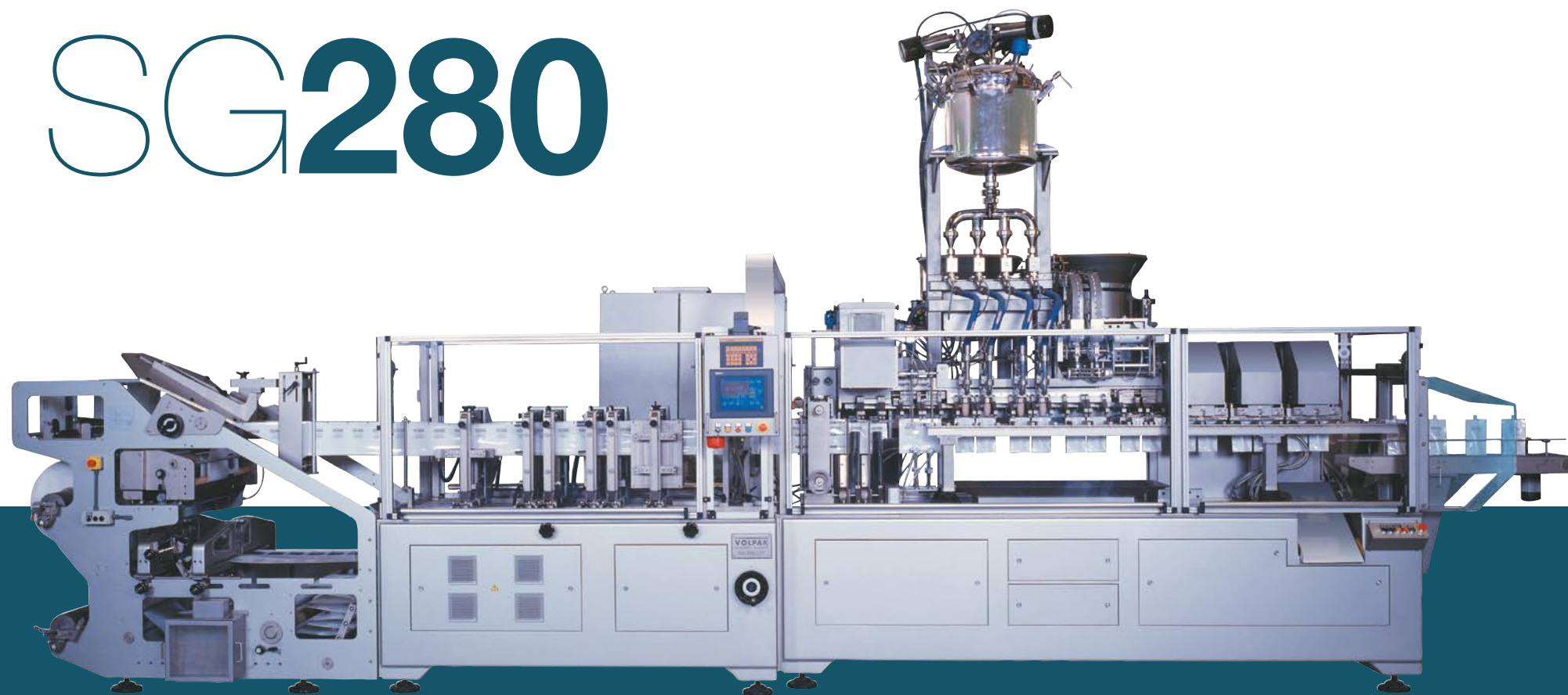

## Características

Es importante destacar que dispone de doble soporte de bobina, mordazas de sellado lineales y de doble carrera, regulación automática del transporte de material, apertura positiva y controlada del sobre, estaciones de dosificado libres de mecanismos, regulación automática de estirado de sobre, elevación automática de mordazas de sellado superior, y muchas otras ventajas que aseguran rendimientos máximos y facilitan el trabajo diario del operario.

Dispone de 3 estaciones de dosificado con las que se puede llegar a dosificar más de 7 productos distintos en el interior del sobre, combinando dosificadores volumétricos, sin fines, canales vibratorias, pesadoras, etc.

### Aplicaciones

Resulta la máquina ideal para envasar en gran formato detergentes jabones líquidos, salsas, mayonesas, cafés o desayunos en polvo, tipo Capuccino, alimentos para animales, etc.

## Characteristics

*It is important to highlight the fact that, it has a double reel support, lineal and double stroke sealing jaws, film material transport of automatic adjustment, positive pouch opening, mechanism free on filling stations, automatic adjustment of pouch stretching, automatic lifting of the top sealing jaws, and many other advantages ensuring the best performance and making the everyday work of the operator easier.*

*It has 3 filling stations which can dose more than 7 different products inside the pouch, combining volumetric dosing devices, auger fillers, vibrating channels, weighers, etc.*

### Applications

*This is the ideal machine to pack liquid washing soap, sauces, mayonnaise, coffee or powder breakfast beverages, such as Cappuccino, pet food, etc. in bigger formats.*

# SG280

## Datos técnicos *Technical data*

		SG280	
		SIMPLEX	DUPLEX
FORMATO SOBRE (A x H x F) / <i>POUCH FORMAT (W x H x G)</i>	MIN. (mm)	70 x 110 x (40)	70 x 110 x (40)
	MAX. (mm)	280 x 350 x (150)	140 x 350 x (150)
VOLUMEN (con fondo) / <i>VOLUME (with gusset)</i>	MAX. (cc.)	4000	
VELOCIDAD (sobres/min) / <i>OUTPUT (pouches/min)</i>	Hasta / <i>Up to:</i>	80	160
MATERIAL ENVASE / <i>FILM MATERIAL</i>		TERMOSELLABLE/HEATSEALABLE	
DIM. BOBINA / <i>REEL DIMENTIONS (mm)</i>	DIAM. MAX.	600	
	ANCHO MAX. <i>WIDTH</i>	850	
	NUCLEO / <i>CORE DIAM.</i>	152	
DATOS ELECTRICOS / <i>ELECTRICAL DATA</i>		220,380,440 V / 50,60 Hz	
NIVEL SONORO / <i>NOISE LEVEL</i>		Inferior a / <i>Below 70 dB</i>	
MEDIDAS MAQUINA / <i>MACHINE DIMENTIONS</i>	(mm; L x A x H)	6912 x 1500 x 1892	
PESO NETO / <i>NET WEIGHT</i>	Kg (aprox.)	3000	

Nos reservamos el derecho a introducir modificaciones técnicas sin previo aviso. We reserve the right to introduce technical modifications without previous notice.

1. Bobina / *Reel*
2. Empalme de film / *Film splicing*
3. Servo arrastre film / *Servo for unwinding*
4. Perforador / *Perforator*
5. Desenrollador / *Unwinder*
6. Desenrollador / *Unwinder*
7. Formador / *Forming triangle*
8. Guías film / *Film guides*
9. Soldadura inferior / *Bottom seal*
10. 1ª Soldadura vertical / *1st Vertical seal*
11. 2ª Soldadura vertical / *2nd Vertical seal*
12. 3ª Soldadura vertical / *3rd Vertical seal*
13. 4ª Soldadura vertical / *4th Vertical seal*
14. Planchador / *Coooling and flattening*
15. Fotocélula / *Photocell*
16. Muesca desgarre / *Tear notch*
17. Rodillos arrastre / *Servo rollers for film*
18. Tijera / *Knife*
19. Tijera / *Knife*
20. Apertura del fondo / *Gusset pouch opening*
21. Apertura del sobre / *Pouch opening*
22. 1ª Estación de dosificado / *1st Filling station*
23. 2ª Estación de dosificado / *2nd Filling station*
24. 3ª Estación de dosificado / *3rd Filling station*
25. Estirado estático / *Pouch stretching*
26. Soldadura superior / *Top sealing*
27. Soldadura superior / *Top sealing*
28. Refrigerador superior / *Top cooling*
29. Rampa rechace / *Reject ramp*
30. Cinta salida / *Outlet belt*

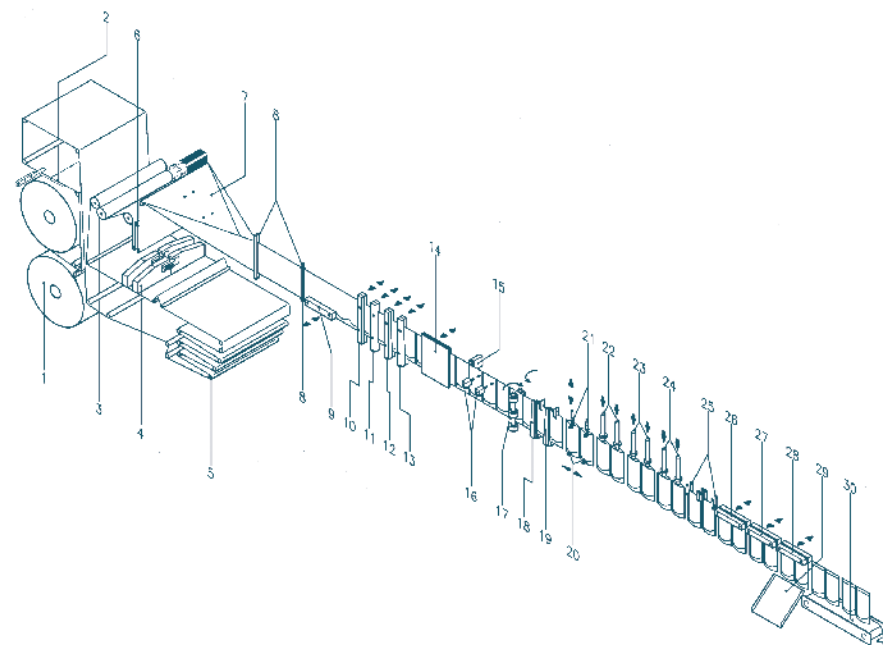

Tipos de sobre  
**Standard pouches**



**VOLPAK**

**VOLPAK, S.A.U.**  
Pol. Ind. Can Vinyalets c/ Can Vinyalets, 4  
E-08130 Santa Perpètua (Barcelona), Spain  
Tel. +34 93 544 67 00 Fax. +34 93 574 11 36  
E-mail: main@volpak.com

**VOLPAK NORTH AMERICA**  
501 Southlake Boulevard  
Richmond, VA 23236  
Tel. 1 804 7946688  
Fax. 1 804 7946187

**VOLPAK ARGENTINA**  
Av. Juan B. Justo, 5855  
7600 Mar del Plata  
Tel. 54 223 4784476  
Fax. 54 223 4784477

www.volpak.com